

Collegamento - Connection

Collegamento:
Connection:

Valvola 3/2 NC
Valve 3/2 NC

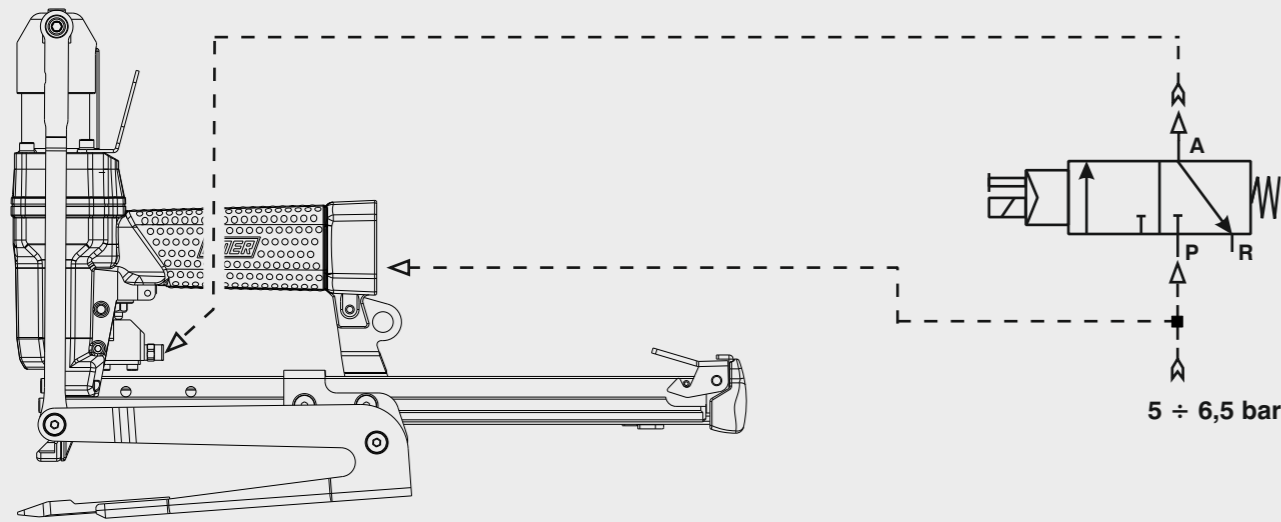

Caricamento - Loading - Laden - Chargement - Carga - Γέμισμα - Carregamento - Laden - Yükleme - Laddning - Plnění - Plnenie

Caricamento da sotto
Bottom load magazine

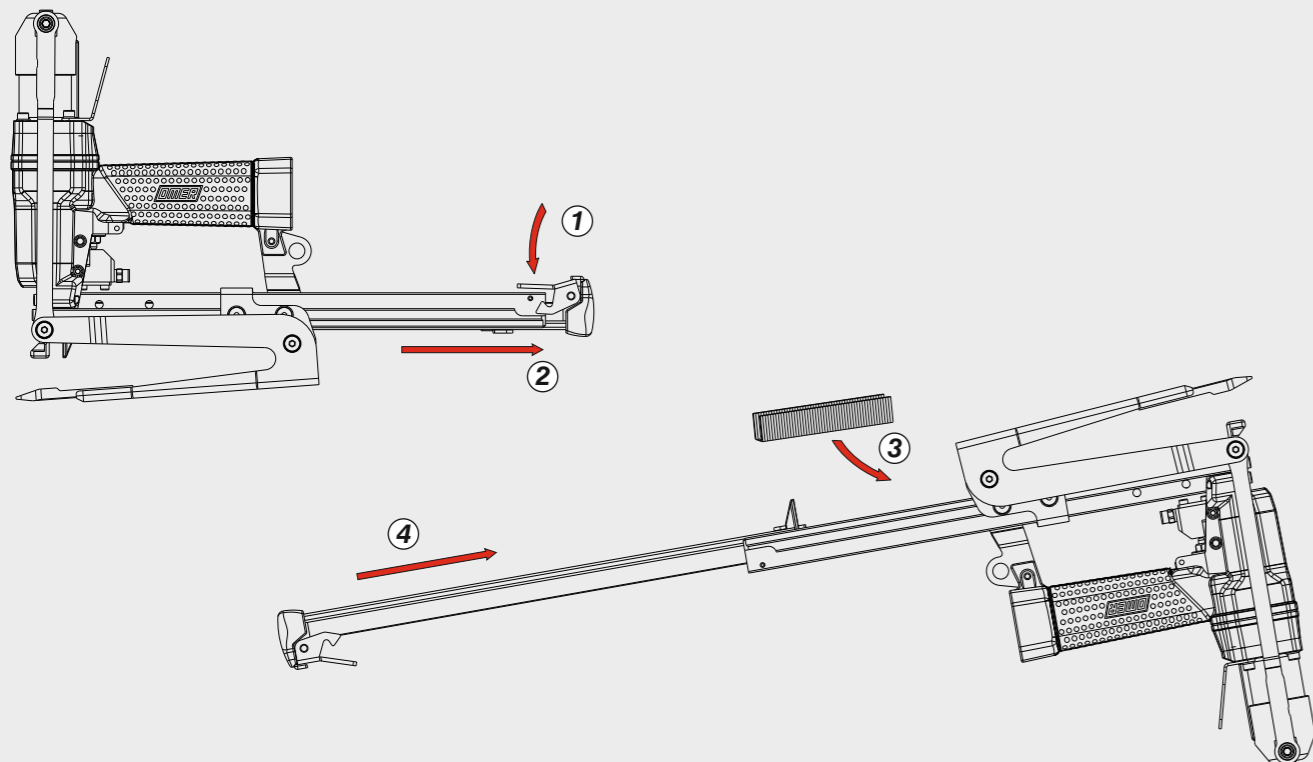

OMER

Manuale d'uso, manutenzione e parti di ricambio	Parte 2
Manual for use, maintenance and spare parts	Part 2
Bedienungs- und Wartungshandbuch sowie Ersatzteilleiste	Teil 2
Mode d'emploi, de maintenance et pièces de rechange	Partie 2
Manual de uso, mantenimiento y recambios	Part 2
Εγχειρίδιο χρήσης, συντήρησης και ανταλλακτικών	Μέρος 2
Manual de uso, manutenção e peças sobresselentes	Parte 2
Handleiding voor gebruik, onderhoud en wisselstukken	Deel 2
Kullanım, bakım ve yedek parça kılavuzu	Kisim 2
Användar-, underhålls- och reservdelshandbok	Del 2
Návod k používání a údržbě a náhradní díly	Část 2
Návod na obsluhu, údržbu a náhradné diely	Časť 2



PL80.16 LJ-3

cod. 11560520-3



Dati tecnici

Technical data
Technische Daten
Tehniska data

Caractéristiques techniques

Datos técnicos
Τεχνικά χαρακτηριστικά
Technické údaje

Dados técnicos

Technische gegevens
Teknik veriler
Technické údaje

Misure impieghi

Lengths
Verwendbare Nagellänge
Dimensioner som kan användas

Dimensions utiles
Medidas de longitud
Μήκος Αναλωσίμου
Příпустné rozměry

Medidas utilizáveis
Toepasbare afmetingen
Boy
Použitelné rozmery

mm **10 ÷ 16**
inch **3/8" ÷ 5/8"**

Capacità caricatore n° punti

Magazine capacity
Magazinkapazität Nägel
Magasinkapacitet Antal punkter

Capacité chargeur n° de points
Capacidad cargador n° puntos
Δυνατότητα γεμιστερα
Kapacita zásobníku p. sponek

Capacidade carregador n° pontos
Capaciteit magazijn in aantal spijkers
Dergi kapasitesi
Kapacita zásobníka p. spôn

280

Pressione d'esercizio

Operating pressure
Betriebsdruck
Drifttryck

Pression d'exercice
Presión de servicio
Πίεση λειτουργίας
Pracovní tlak

Pressão de serviço
Werkdruk
Çalışma basıncı
Prevádzkový tlak

bar **4,5 ÷ 6,5**
psi **65 ÷ 95**

Consumo aria

Air consumption
Luftverbrauch
Luftförbrukning

Consumation d'air
Consumo aire
Κατανάλωση αέρα
Spotreba vzduchu

Consumo ar
Luchtverbruik
Hava tüketimi
Spotreba vzduchu

lt/colpo **0,20**
ft³/cycle **0,00706**

Peso

Weight
Gewicht
Vikt

Poids
Peso
Βάρος
Hmotnost

Peso
Gewicht
Ağırlık
Hmotnost

kg **1,85**
lbs **4,08**

Dimensioni

Dimensions
Abmessungen
Dimensioner (AxBxH)

Dimensions
Dimensiones
Διαστάσεις
Rozměry

Dimensões
Afmetingen
Boyutlar
Rozmery

mm **357x64x249**
inch **14-1/16"x2-1/2"x9-13/16"**
(LxWxH)

EN 12549 :2009 **EN ISO 3746 :2011** **EN ISO 4871 :2009**

Potenza sonora emessa

Sound power emitted
Emitierte Schalleistung
Avgiven ljudeffekt

Puissance sonore émise
Potencia sonora emitida
Εκτεμπόμενη ηχητική ισχύς
Emitovaný akustický tlak

Potência sonora emitida
Geëmitteerd geluidsvermogen
Çıkan ses gücü (ses desibeli)
Výstupný akustický výkon

dB(A) **95**
(K= 4 dB)

11560520-3_PL8016LJ-3_5_rev22_12/02/2026_MH

**DO NOT
HANDHELD
THIS TOOL**

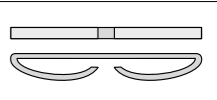

Tipo di punto
Type of fastener
Befestigungsmittel
Type de rivet
Tipo de punto
Τύπος αναλωσίμου
Tipo de agrafo
Type nietjes
Zimba ve çivi tipleri
Typ av stýgn
Typ sponky
Typ spony

80

0,65x0,95

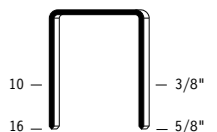

10 - 3/8"
16 - 5/8"

Crown: .500" (1/2")

Gauge: 21

Disinceppamento - Jam clearing - Staubeseitigung - Décoincement - Desatascamiento - Απεμπλοκή
 Desencravamento - Deblokkering bij vastlopen - Sikişma giderme - Rensning av igensättningar - Uvolnění - Uvolnění

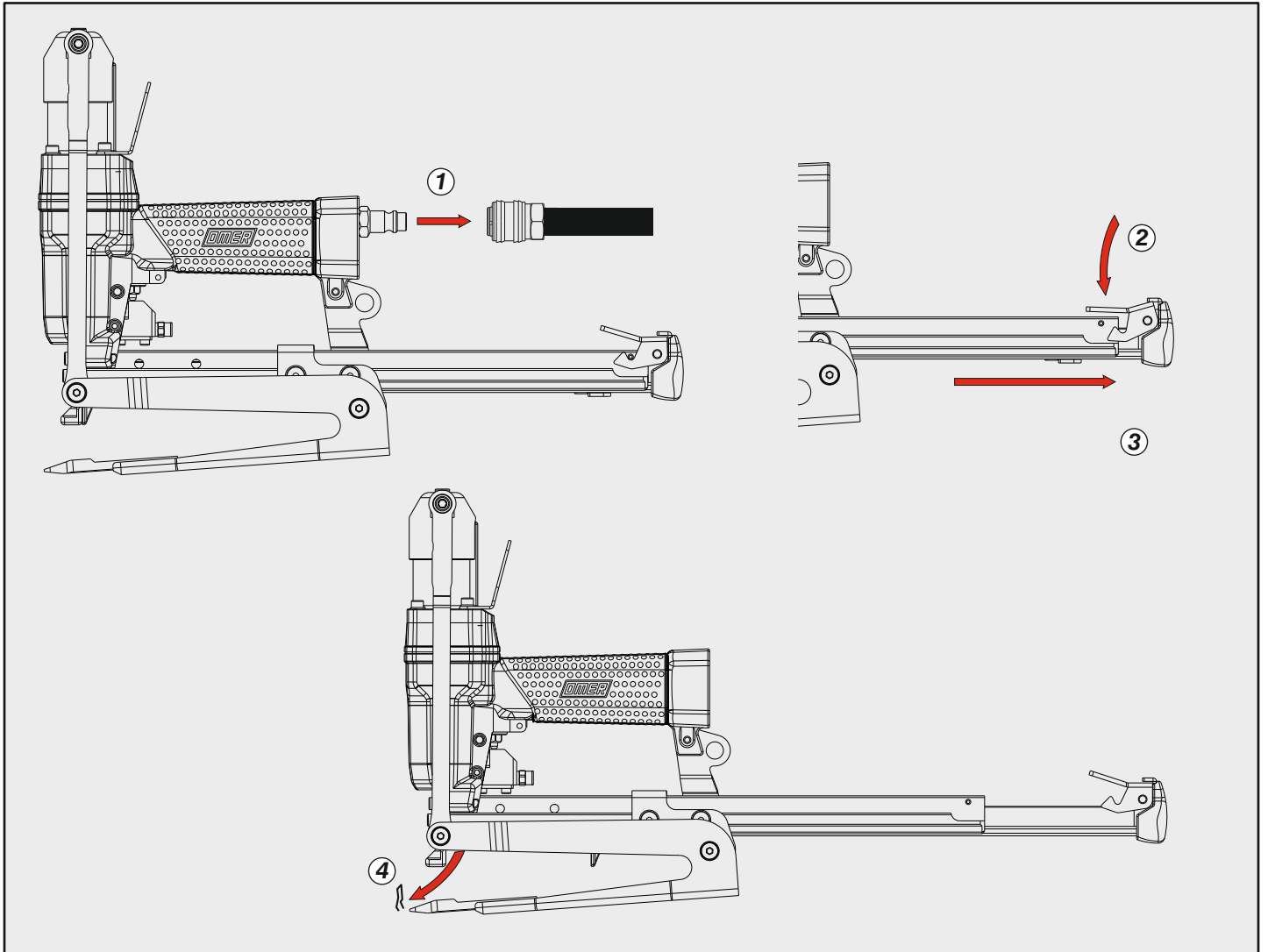

Caratteristiche - Features - Merkmale - Caractéristiques - Características
 Χαρακτηριστικά - Características - Kenmerken - Özellikler - Funktioner - Vlastnosti - Vlastnosti

Spessore
Thickness

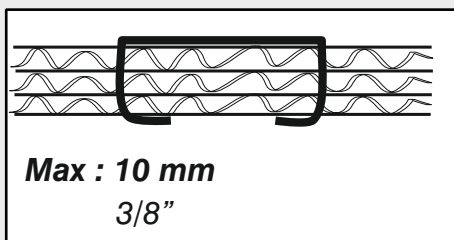
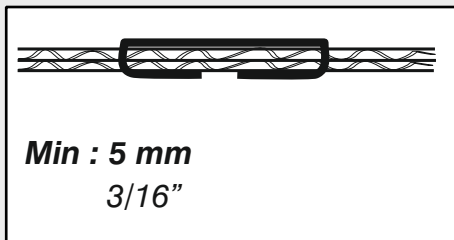

Dimensioni Ganascia
Jaw Dimension

