

Schema di collegamento - Connecting diagram

Collegamento:

Connection:

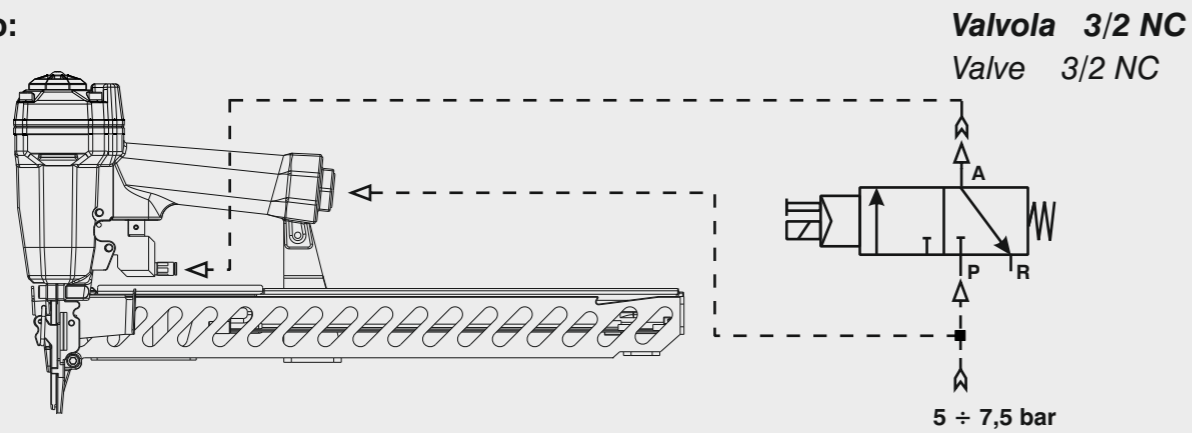

Caricamento - Loading - Laden - Chargement - Carga - Γέμισμα - Carregamento - Laden - Yükleme - Laddning - Plnění - Plnenie

Caricamento da sopra

Top load magazine

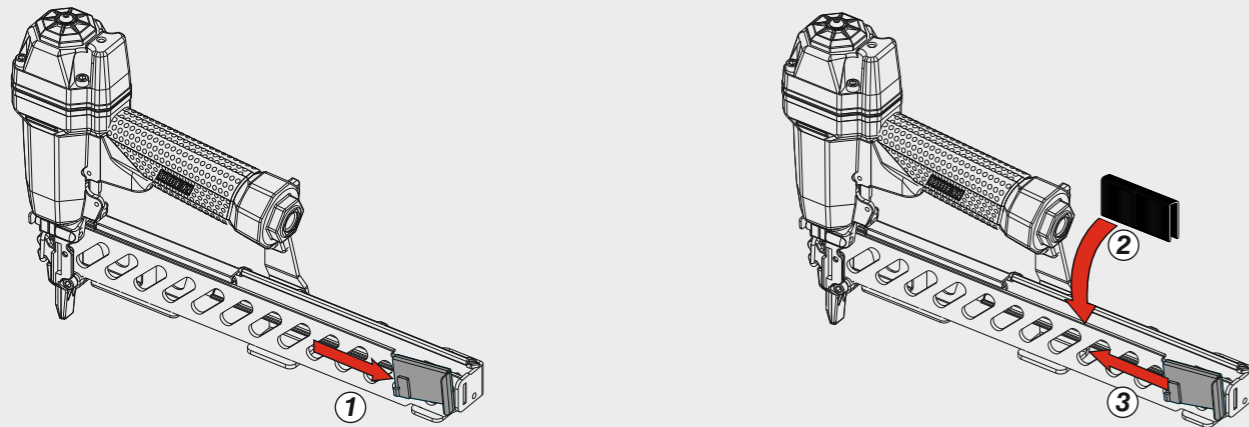

Disinceppamento - Jam clearing - Staubeseitigung - Décoincement - Desatascamiento - Απεμπλοκή
Desencravamento - Deblokkering bij vastlopen - Σίκισμα giderme - Rensning av igensättningar - Uvolnění - Uvol'nenie

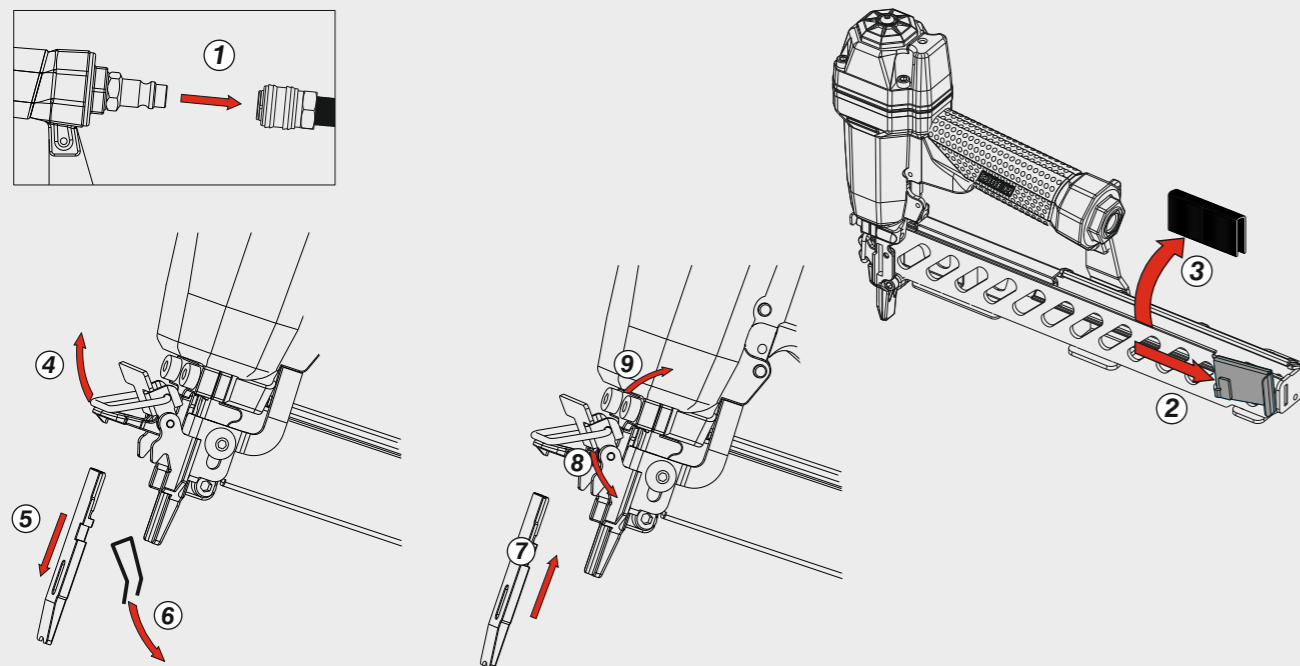

OMER

Manuale d'uso, manutenzione e parti di ricambio
Manual for use, maintenance and spare parts
Bedienungs- und Wartungshandbuch sowie Ersatzteilleiste
Mode d'emploi, de maintenance et pièces de rechange
Manual de uso, mantenimiento y recambios
Εγχειρίδιο χρήσης, συντήρησης και ανταλλακτικών
Manual de uso, manutenção e peças sobresselentes
Handleiding voor gebruik, onderhoud en wisselstukken
Kullanım, bakım ve yedek parça kılavuzu
Användar-, underhålls- och reservdelshandbok
Návod k používání a údržbě a náhradní díly
Návod na obsluhu, údržbu a náhradné diely

Parte 2
Part 2
Teil 2
Partie 2
Part 2
Μέρος 2
Parte 2
Deel 2
Kisim 2
Del 2
Část 2
Čast 2

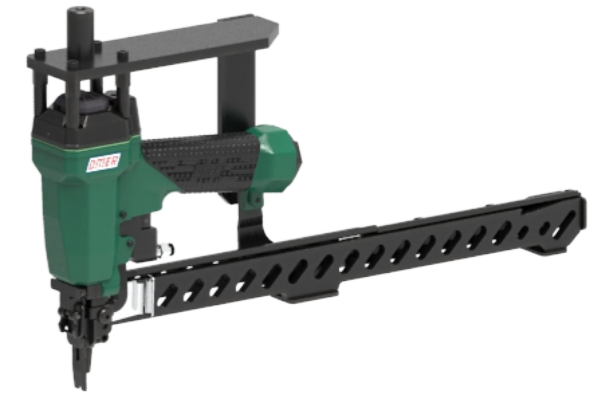

SG44.32CL3-120

cod. 14278530-120



Dati tecnici

Technical data
Technische Daten
Tehniska data

Caractéristiques techniques

Datos técnicos
Τεχνικά χαρακτηριστικά
Technické údaje

Dados técnicos

Technische gegevens
Teknik veriler
Technické údaje

Misure impiegabili

Lengths
Verwendbare Nagellänge
Dimensioner som kan användas

Dimensions utiles

Medidas de longitud
Μήκος Αναλωσίμου
Prípustné rozměry

Medidas utilizáveis

Toepasbare afmetingen
Boy
Použitelné rozmery

mm
inch

15÷32
5/8"÷1-1/4"

Capacità caricatore n° punti

Magazine capacity
Magazinkapazität Nägel
Magasinkapacitet Antal punkter

Capacité chargeur n° de points

Capacidad cargador n° puntos
Δυνατότητα γεμιστερα
Kapacita zásobníku p. sponek

Capacidade carregador n° pontos

Capaciteit magazijn in aantal spijkers
Dergi kapasitesi
Kapacita zásobníka p. spôn

300

Pressione d'esercizio

Operating pressure
Betriebsdruck
Drifttryck

Pression d'exercice

Presión de servicio
Πίεση λειτουργίας
Pracovní tlak

Pressão de serviço

Werkdruk
Çalışma basıncı
Prevádzkový tlak

bar
psi

5÷7,5
70÷105

Consumo aria

Air consumption
Luftverbrauch
Luftförbrukning

Consommation d'air

Consumo aire
Κατανάλωση αέρα
Spotreba vzduchu

Consumo ar

Luchtverbruik
Hava tüketimi
Spotreba vzduchu

lt/colpo
ft³/cycle

0,45
0,01588

Peso

Weight
Gewicht
Vikt

Poids

Peso
Βάρος
Hmotnost

Peso

Gewicht
Ağırlık
Hmotnost

kg
lbs

3,06
6,75

Dimensioni

Dimensions
Abmessungen
Dimensioner (AxBxH)

Dimensions

Dimensiones
Διαστάσεις
Rozměry

Dimensões

Afmetingen
Boyutlar
Rozmery

mm
inch

481x73x284
18-15/16"x2-7/8"x11-3/16"

(LxWxH)

EN 12549 :2009 EN ISO 3746 :2011 EN ISO 4871 :2009

Potenza sonora emessa

Sound power emitted
Emittierte Schalleistung
Avgiven ljudeffekt

Puissance sonore émise

Potencia sonora emitida
Εκπεμπόμενη ηχητική ισχύς
Emitovaný akustický tlak

Potência sonora emitida

Geëmitteerd geluidsvermogen
Çıkan ses gücü (ses desibel)
Výstupný akustický výkon

dB(A)

93

(K= 4 dB)

**DO NOT
HANDHELD
THIS TOOL**



14278530-120_SG4432-120_2_rev/22 15/09/2025 MH

Tipo di punto
Type of fastener
Befestigungsmittel
Type de rivet
Tipo de punto
Τύπος αναλωσίμου
Tipo de agrafó
Type nietyes
Zimba ve çivi tipleri
Typ av stýgn
Typ sponky
Typ spony

SG44

1,00x1,25

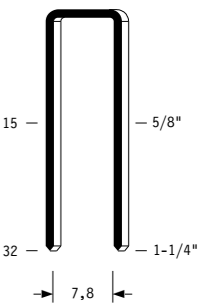

Crown: .386" (3/8")
Gauge: 18

